

CARTE D'OBSTACLES D'AERODROME - OACI - TYPE A
Aerodrome obstacle chart - ICAO - A type

BEZIERS VIAS
RWY 09/27

VAR 2°E (2025)

DIMENSIONS ET HAUTEURS
EN METRES

DISTANCES DECLAREES			
RWY 09		RWY 27	
2000	TORA - Longueur de roulement utilisable au décollage	2000	
2050	TODA - Distance de décollage utilisable	2050	
2050	ASDA - Distance accélération-arrêt utilisable	2050	
2000	LDA - Distance d'atterrissage utilisable	2000	

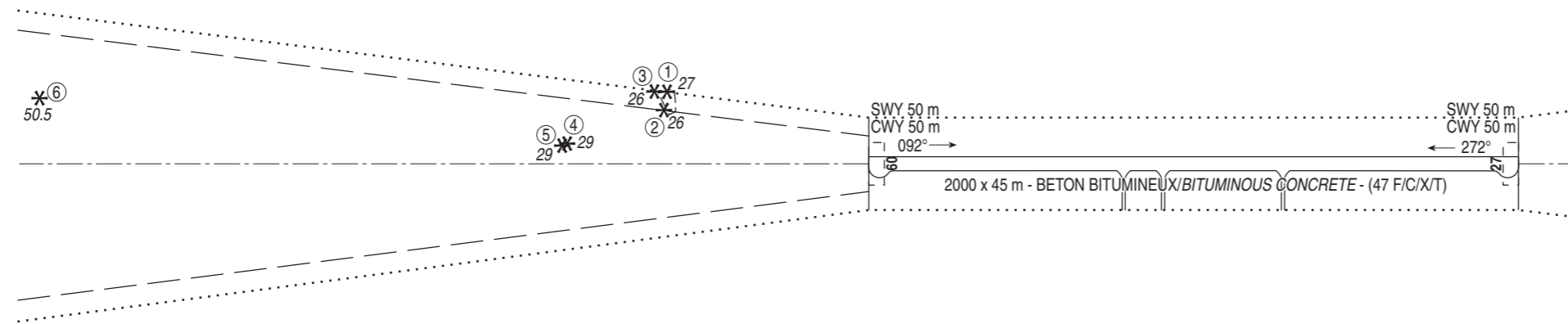
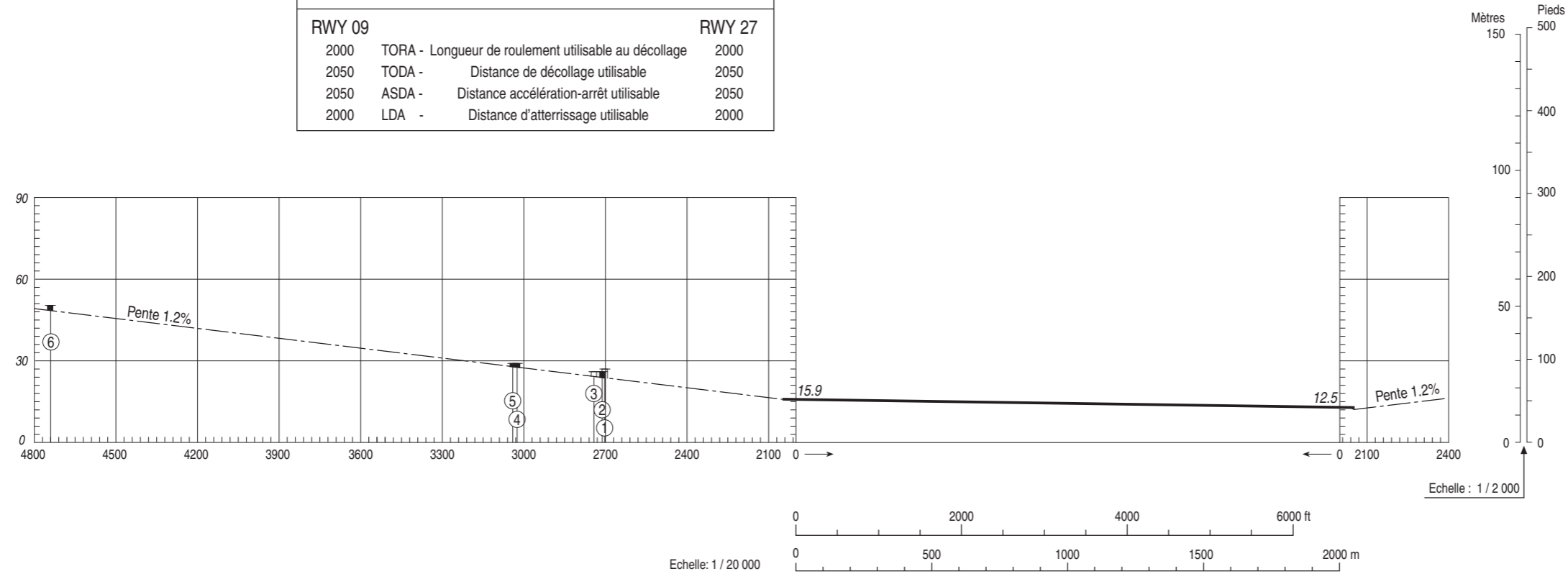

LEGENDE

NOTE : SONT INDICES LES OBSTACLES SITUES AU-DESSUS DE LA SURFACE DE REFERENCE

⑤	NUMERO D'IDENTIFICATION	▬	OBSTACLE A L'INTERIEUR DE LA TROUEE D'ENVOL (PROFIL)
* *	ARBRE OU ARBUSTE - ZONE BOISEE	▬	OBSTACLE A L'EXTERIEUR DE LA TROUEE D'ENVOL (PROFIL)
●	MÂT, TOUR, CLOCHER, ANTENNE, ETC ...	- - -	TROUEE D'ENVOL
■	BATIMENT OU CONSTRUCTION IMPORTANTE	⋯⋯⋯	ZONE DE RELEVÉ D'OBSTACLES
▲	OBSTACLE NATUREL A L'INTERIEUR DE LA TROUEE D'ENVOL (PROFIL)		

TOLERANCES CONFORMES AUX PRESCRIPTIONS DE L'OACI